

# SUNNY ISLAND 6.0H / 8.0H POUR INSTALLATIONS EN SITE ISOLÉ



SI6.0H-11 / SI8.0H-11



## Simplicité

- OptiUse : Installation et mise en service rapides, simplicité d'utilisation
- OptiBat : information permanente grâce à l'affichage de l'état de charge

## Robuste

- IP 54 : protection optimale contre la poussière et l'humidité
- OptiCool : plage de températures étendue
- OptiPower : sécurité dans toutes les situations

## Flexible

- Pour les systèmes de 3 kW à 300 kW
- Dimensionnement extrêmement précis
- Prise en charge de la technologie multicluster

## SUNNY ISLAND 6.0H / 8.0H

Simple. Robuste. Flexible.

Encore plus robuste que ses prédécesseurs : le nouveau Sunny Island séduit par sa classe de protection élevée et par sa plage de températures étendue. L'humidité, la poussière et les variations de température ne nuiront pas à sa fiabilité, même au bout de 20 ans. Grâce au système OptiCool, vous ne ferez aucun compromis ni sur la capacité de surcharge ni sur la rentabilité. Et ce n'est pas tout : la gestion intelligente de la charge et de l'énergie OptiPower garantit le fonctionnement même dans les situations critiques. Avec OptiUse, l'installation, la mise en service et l'usage quotidien n'ont jamais été aussi simples : détection automatique de la rotation des phases, guide de configuration rapide optimisé et utilisation intuitive. La gestion intelligente de la batterie OptiBat régule automatiquement les principales opérations de charge et de décharge, prolongeant ainsi la durée de vie des accumulateurs d'énergie les plus délicats. Avec le Sunny Island, choisissez un produit tout-en-un pour une alimentation en courant fiable et autonome.

# SUNNY ISLAND 6.0H / 8.0H

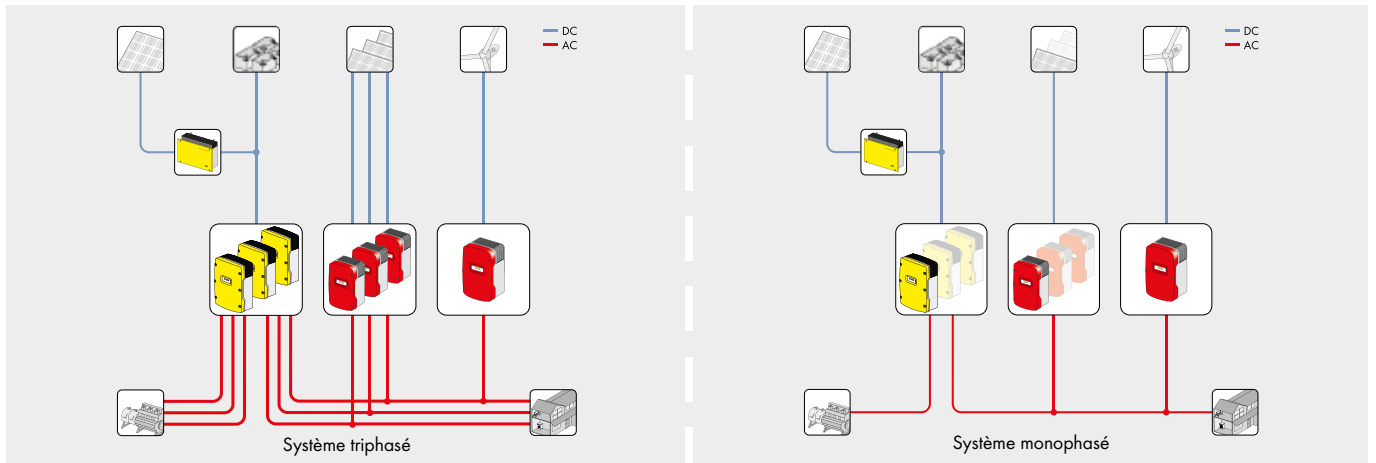

Courbe de rendement SUNNY ISLAND 8.0H

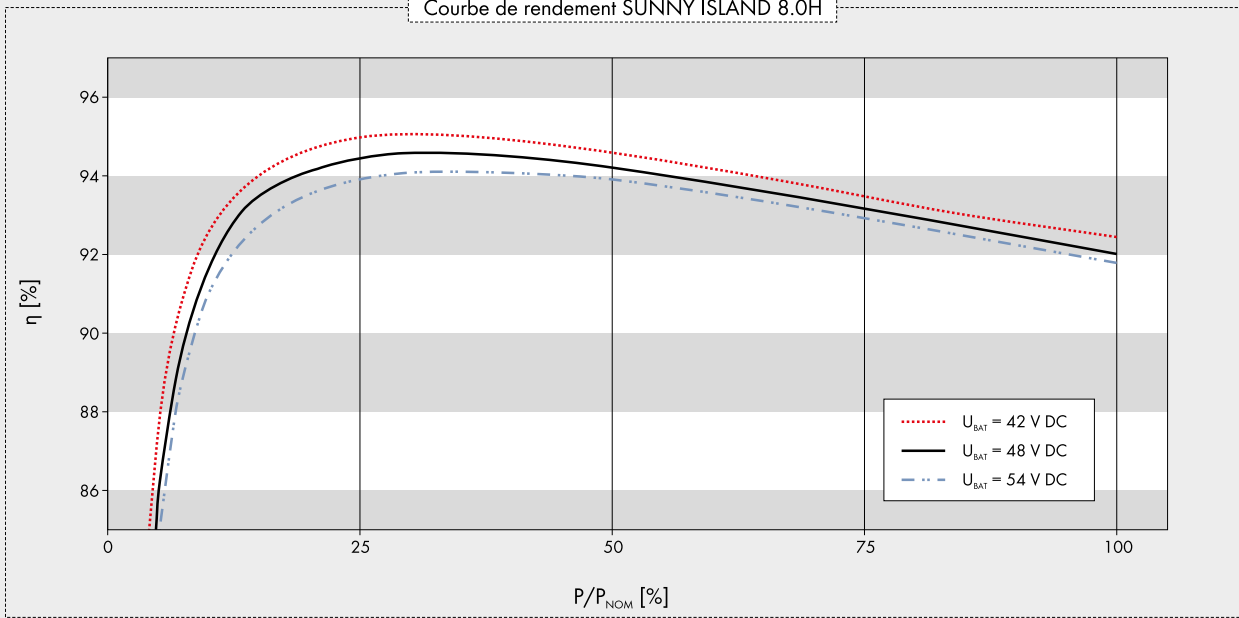

Courbe température-puissance

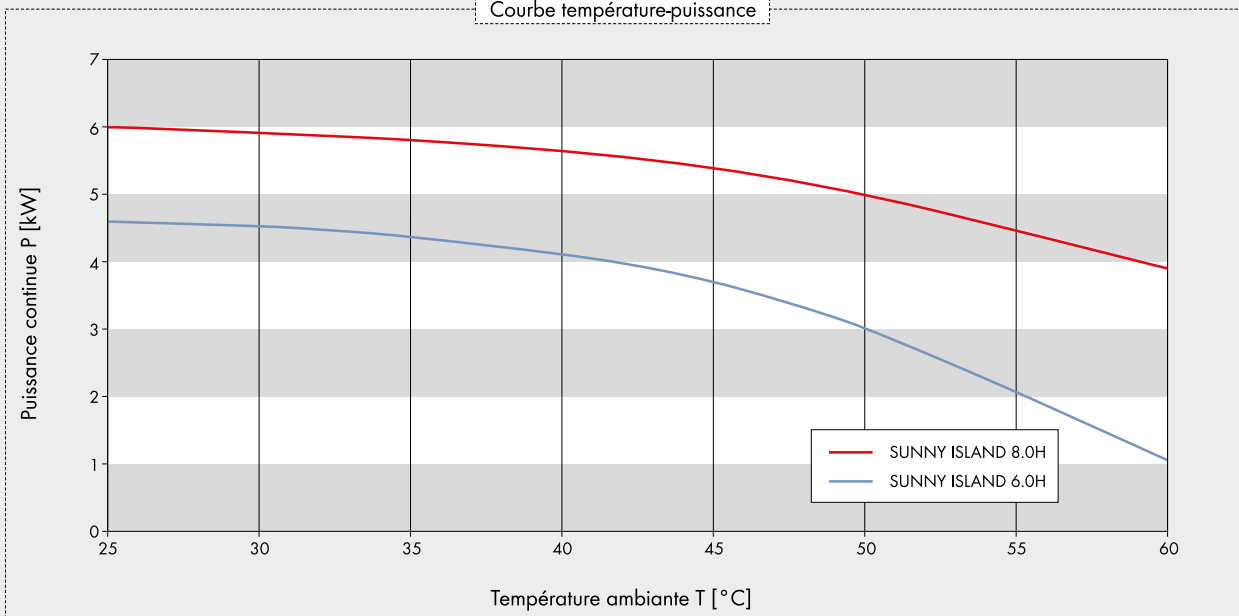

Données techniques	Sunny Island 6.0H	Sunny Island 8.0H
<b>Sortie AC (appareil consommateur / réseau en site isolé)</b>		
Tension de réseau assignée / Plage de tension AC	230 V / 202 V ... 253 V	230 V / 202 V ... 253 V
Fréquence assignée / plage de fréquence (réglable)	50 Hz / 45 Hz - 65 Hz	50 Hz / 45 Hz - 65 Hz
Puissance assignée (pour Unom, from / 25 °C / cos φ = 1)	4 600 W	6 000 W
Puissance AC à 25 °C pendant 30 min / 5 min / 3 s	6 000 W / 6 800 W / 11 000 W	8 000 W / 9 100 W / 11 000 W
Puissance AC à 45 °C	3 700 W	5 430 W
Courant assigné / courant de sortie maximal (crête)	20 A / 120 A	26 A / 120 A
Taux de distorsion harmonique tension de sortie / Facteur de puissance à la puissance assignée	< 4 % / -1 ... +1	< 4 % / -1 ... +1
<b>Entrée AC (générateur, réseau ou MC-Box)</b>		
Tension d'entrée assignée / Plage de tension d'entrée AC	230 V / 172,5 V ... 264,5 V	230 V / 172,5 V ... 264,5 V
Fréquence d'entrée assignée / plage de fréquence d'entrée admissible	50 Hz / 40 Hz - 70 Hz	50 Hz / 40 Hz - 70 Hz
Courant d'entrée AC maximum	50 A	50 A
Puissance d'entrée AC maximum	11 500 W	11 500 W
<b>Entrée DC batterie</b>		
Tension d'entrée assignée / Plage de tension DC	48 V / 41 V ... 63 V	48 V / 41 V ... 63 V
Courant de charge maximal de la batterie	110 A	140 A
Courant de charge DC assigné / courant de décharge DC assigné	90 A / 103 A	115 A / 136 A
Type de batterie / capacité de la batterie (plage)	FLA, VRLA / 100 Ah - 10 000 Ah	FLA, VRLA / 100 Ah - 10 000 Ah
Régulation de charge	Procédé de charge IUoU avec pleine charge et charge d'égalisation automatiques	Procédé de charge IUoU avec pleine charge et charge d'égalisation automatiques
<b>Rendement / autoconsommation</b>		
Rendement maximal	96 %	96 %
Autoconsommation sans charge / mode veille	< 26 W / < 4 W	< 26 W / < 4 W
<b>Dispositif de protection (appareil)</b>		
Court-circuit AC / Surcharge AC	● / ●	● / ●
Protection inversion de polarité DC / Fusible DC	- / -	- / -
Surtempérature / décharge excessive de la batterie	● / ●	● / ●
Catégorie de surtension selon IEC 60664-1	III	III
<b>Données générales</b>		
Largeur / Hauteur / Profondeur	467 mm x 612 mm x 242 mm	467 mm x 612 mm x 242 mm
Poids	63 kg	63 kg
Plage de température de fonctionnement	-25 °C ... -25 °C à +60 °C	-25 °C ... -25 °C à +60 °C
Classe de protection selon IEC 62103	I	I
Catégorie climatique selon IEC 60721	3K6	3K6
Indice de protection selon IEC 60529	IP54	IP54
<b>Équipement / Fonction</b>		
Commande et affichage / relais multifonction	externe via SRC-20 / 2	externe via SRC-20 / 2
Systèmes triphasés / montage en parallèle	● / ●	● / ●
By-pass intégré / fonctionnement multicluster	- / ●	- / ●
Calcul de l'état de charge / pleine charge / charge d'égalisation	● / ● / ●	● / ● / ●
Démarrage progressif intégré / support du générateur	● / ●	● / ●
Capteur de température de la batterie / câbles de communication	● / ●	● / ●
Certificats et homologations	www.SMA-Solar.com	www.SMA-Solar.com
Garantie 5 ans	●	●
<b>Accessoires</b>		
Câble de batterie / Fusible de batterie	○ / ○	○ / ○
Interface SI-COMSMA (RS485) / SI-SYSCAN (Multicluster)	○ / ○	○ / ○
Démarrage étendu du générateur « GenMan »	○	○
Protection de délestage / mesure du courant de batterie externe	○ / ○	○ / ○
Désignation de type	SI6.0H-11	SI8.0H-11
● Équipement de série ○ Équipement en option – non disponible		
Données en conditions nominales, données provisoires		

# SMA OFF-GRID CONFIGURATOR

Logiciel de dimensionnement et de simulation pour réseaux en site isolé

